



955

STUFE V.
LEISTUNGSSTARK.
SCHNELL UND
ROBUST.
GANZJÄHRIG IM
EINSATZ.



www.greenmachines.com
+389 43 551 100
office@greenmachines.com



WILLKOMMEN IN DER WELT DER GREEN MACHINES

WO INNOVATION DIE NACHAHMUNG ÜBERTRIFFT

Green Machines zählt zu den ältesten Herstellern von Kehrmaschinen. Die Geschichte des Unternehmens reicht bis ins Jahr 1965 zurück, als unser erster Hauptsitz in Schottland gegründet wurde. Von den ersten handgeführten Kehrmaschinen mit ihrer außergewöhnlichen Manövrierfähigkeit bis hin zur hochmodernen Batterie- und Wasserstofftechnologie unserer heutigen Kehrmaschinen hat Green Machines einen Markt geschaffen, der bis heute konkurrenzlos ist. Wir sind derzeit mit Niederlassungen in Nordmazedonien, den Niederlanden, Großbritannien und den USA vertreten und bieten unseren Kunden weltweit umfassenden Support über unser flächendeckendes Händlernetz. Mit unserer ambitionierten Vision wollen wir auch in Zukunft führend sein und innovative Produkttechnologien für den anspruchsvollen Markt der Außenreinigung entwickeln. Seit vielen Jahren ist es unser Ziel, durch effiziente und hochentwickelte Kehrmaschinen einen entscheidenden Beitrag zu saubereren Städten und Gemeinden zu leisten. Unser Portfolio umfasst acht verschiedene Modelle, von denen jedes einzigartig ist. Wir bieten Ihnen eine breite Auswahl an Reinigungslösungen, die andere erst jetzt erreichen. Alle unsere Maschinen sind kompakt und schnell genug, um Ihnen die effiziente Reinigung jedes Stadtgebiets zu ermöglichen, ohne die Bürger zu stören. Unsere Maschinen sind bewusst so konstruiert, dass sie den normalen Alltagsbetrieb selbst in den verkehrsreichsten Gebieten Ihrer Stadt nicht beeinträchtigen.





UNSERE MISSION: NULL EMISSIONEN

Green Machines ist sich bewusst, dass die Umwelt der Erde durch unkontrollierte menschliche Aktivitäten stark belastet wird und damit das Überleben unserer Gesellschaft sowie die Erfüllung der Mission von Green Machines gefährdet ist. Wir setzen uns dafür ein, unsere eigenen Auswirkungen zu minimieren und Ressourcen optimal zu nutzen. Green Machines entwickelt und produziert nachhaltige Kehrmaschinen mit herausragender Leistung für eine bessere Welt. Unsere Vision weicht oft von traditionellen Ansätzen ab, doch wir sind stolz darauf, eine Vorreiterrolle auf dem Weg zu einer emissionsfreien Welt einzunehmen. Unsere Vision konzentriert sich auf die Minimierung der globalen Auswirkungen durch die folgenden Richtlinien:

- Wir helfen unseren Kunden, ihren CO₂-Fußabdruck durch die Verwendung unserer umweltfreundlichen Produkte zu reduzieren.
- Wir maximieren den ökologischen Wert unserer Produkte am Ende ihres Lebenszyklus.
- Wir arbeiten mit Lieferanten zusammen, die nachhaltige Praktiken fördern.
- Wir engagieren uns für die Verbesserung des Nachhaltigkeitsbewusstseins und -schutzes bei unseren Mitarbeitern und Endverbrauchern weltweit.
- Wir hören auf die Wünsche unserer Kunden.

HÄLT IHRE STADT SAUBER UND GRÜN



PORTFOLIO

Wir verfügen über mehr als 60 Jahre Erfahrung in der Kehrmaschinenherstellung und verbessern unsere Produkte kontinuierlich auf Basis von direktem Kundenfeedback sowie den aktuellen Marktentwicklungen und -trends. Unser aktuelles Produktportfolio umfasst einige der technologisch fortschrittlichsten Kehrmaschinen weltweit. Jede unserer Maschinen ist so einzigartig, dass ein direkter Vergleich praktisch unmöglich ist. Jede Maschine ist so konzipiert, dass sie spezifische Anforderungen erfüllt, und wir sind überzeugt, dass wir auch für Ihre Bedürfnisse die passende Lösung haben.



GM1ze

Vollelektrischer, vielseitiger Abfallsauger. Klein, wendig und kompakt, ideal für jede Innenstadt.



GM400ze/GM414

Die 400ze, eine unserer neuesten Innovationen im Bereich umweltfreundlicher Kehrmaschinen, basiert auf der weltweit führenden Kehrmaschine der 400er-Serie. Kompakt, wendig, bedienerfreundlich und jetzt auch elektrisch.



GM500ze

Die 500ze ist die weltweit erste vollelektrische Kehrmaschine und bietet dank fortschrittlicher Lithium-Ionen-Akkus eine lange Laufzeit. Kompakt, schnell und umweltfreundlich - sie zeichnet sich durch ein hervorragendes ergonomisches Design aus und ist eine der beliebtesten emissionsfreien Kehrmaschinen weltweit.



GM500H2

Die weltweit erste Kehrmaschine mit Wasserstoff-Brennstoffzelle. Sie fährt zu 100 % mit Wasserstoff und ist emissionsfrei, bietet aber denselben Komfort und dieselbe Reinigungsleistung wie die 500ze. Erhältlich ist sie in zwei Ausführungen: mit austauschbaren Wasserstofftanks oder mit fest installiertem Wasserstofftank.



GM636HS

Unsere zuverlässige und leistungsstarke Kehrmaschine entfernt Schmutz von allen Oberflächen effizient. Mit einem Fassungsvermögen von 1,5 m³ ist sie auf maximale Leistung bei minimalem Abfallvolumen ausgelegt. Dank ihrer durchdachten Konstruktion und der Fähigkeit, den Wasserverbrauch deutlich zu reduzieren, senkt die 636 die Arbeits- und Wartungskosten.



GM720ze

Entwickelt für Effizienz und Vielseitigkeit, mit einem 2 m³ großen Behälter und Allradlenkung für hervorragende Manövrierfähigkeit. Das fortschrittliche Design maximiert die Abfallaufnahme-ideal für anspruchsvolle Aufgaben.



GM955

Die 955 ist eine mechanische Kehrmaschine mit 6 m³ Fassungsvermögen und integriertem Staubsauger. Der leistungsstarke Kehrmechanismus nimmt selbst größten Schmutz auf, während der leistungsstarke Staubsauger kleinste Staubpartikel entfernt. Mit der 955 erhalten Sie die Vorteile beider Welten.



GM955

Erste mechanische
Kehrmaschine mit
6 m³ Volumen, die mit
einem Vakuumsystem
ausgestattet ist.

Die GM 955 ist eine 6 m³ große mechanische Kehrmaschine mit Saugfunktion, die die Vorteile beider Systeme vereint. Das kombinierte Aufnahmesystem basiert auf Bürsten, die den Schmutz im zentralen Bereich der Maschine zur Reinigungsbahn befördern. Die zentrale Zylinderbürste befördert den Schmutz durch Drehung entgegen der Fahrtrichtung der Kehrmaschine auf einen mechanischen Elevator. Anschließend wird der Schmutz in den Abfallbehälter entladen. Die vollständige Staubbindung wird durch die Kombination dieses Systems mit dem im Behälter erzeugten Unterdruck eines leistungsstarken Sauggebläses erreicht. Dies gewährleistet eine maximale Reinigungswirkung auf der Reinigungsbahn. Mehrere Filter im Abfallbehälter filtern die Abluft, bevor sie in die Atmosphäre abgegeben wird. Im Gegensatz zu reinen Saugkehrmaschinen ermöglicht dieses System auch die Aufnahme von sperrigen Materialien bei hohen Kehrgeschwindigkeiten. Der Wasserverbrauch für die Bürsten wird minimiert oder vollständig vermieden.

GM955 Technische Daten

Abmessungen

Länge - Standardmaschine	5.397 mm
Länge - Standardmaschine mit dritter Bürste	6.912 mm
Breite - ohne Seitenbürsten	2.070 mm
Breite mit Bürsten	2.430 mm
Maximale Höhe	3.100 mm

Leistung

Reinigungspfadbreite

- mit Hauptbürste	1.320 mm
- mit Hauptbürste + rechter und linker Seitenbürste	2.700 mm
- mit Hauptbürste + rechter und linker Seitenbürste + vorderer dritter Bürste	3.600 mm

Durchmesser der Bürsten

- Seitenbürsten	1.000 mm
- Hauptbürste	650 x 1.320 mm
- Frontbürste	1.300 mm

Vakuumsystem	560-mm-Lüfter mit 8.500 m ³ Luft/h
Überstreichgeschwindigkeit	0-20 km/h
Transfergeschwindigkeit	0-40 km/h

Masse / Kapazität / Gewichte

Zulässiges Gesamtgewicht	13.700 kg
Kraftstofftankkapazität	120 L

Zubehör und Upgrades



Rückfahrkamera



Flexibler Saugschlauch



Klimaanlage mit Pollenfilter



Schallisolierte Kabine



Ergonomische und verstellbare Sitze



Große, gebogene Windschutzscheibe für uneingeschränkte Sicht

Bedienerkabine

Rahmen	Stahltragkonstruktion
Anzahl der Sitzplätze	2
Fahren	Sie nach rechts (auf Anfrage links)
Klimaanlage	Automatisch mit Druckbeaufschlagung

Abfallbehälter

Volumen des Abfallbehälters	6m ³
Materia	Edelstahl
Auskipphöhe	1.150mm

Motor

Marke	Perkins
Modell	1204J-E44TTA
Anzahl der Zylinder	4
Effektiver Hubraum	4,4L
Maximale Leistung	129,4 kW (176 HP) at 2200 U/min
Kühlung	Wasserkühlung
Typ	Turbodieselmotor
Abgasnorm	EU Stufe V, US EPA Tier 4 Final

Bremsen / Federung / Lenkung

Betriebs- und Notbremsen	Trockene Scheibenbremsen
Feststellbremse	Mechanische Feststellbremse vom Typ Trockenscheibenbremse am Getriebe
Vorderradaufhängung	Parabolische Blattfedern und hydraulische Stoßdämpfer
Hinterradaufhängung	Hydraulisch
Lenkung	Servounterstützte hydraulische Lenkung
Lenkachse	Unabhängige Servolenkung an Vorder- und Hinterachse
Felgendimensionen	295/60 R 22,5 Straßenreifen



GM955

KEHRMASCHINENFUNKTIONEN



Armaturenbrett

Neues, modernes Armaturenbrett mit elektronischer Benutzeroberfläche im unteren Bereich der Lenkradkonsole. Das Display bietet sowohl bei Tag als auch bei Nacht eine hervorragende Informationsdarstellung



Rückfahrkamera

Die Kamera verfügt über ein 7-Zoll LED-Display mit digitaler Hintergrundbeleuchtung, die den Bildkontrast erhöht. Sie ist so konstruiert, dass sie stärksten mechanischen Stößen standhält und die Überwachung sowohl des Kehrbetriebs im Rückwärtsgang als auch der Bewegungen der Seitenbürste ermöglicht.



Normale Kipphöhe Hohe Kipphöhe

Mit der Option „Hohe Kipphöhe“ reicht die Kipphöhe von 1150 mm bis 2300 mm. Dadurch ist das Entladen an jedem beliebigen Ort oder in jedem beliebigen Müllcontainer möglich.



Perkins-Motor

Der GM955 ist mit einem Perkins 4-Zylinder-Turbodieselmotor ausgestattet, der ein starkes Drehmoment, einen niedrigen Kraftstoffverbrauch sowie emissionsarme Leistung gemäß Stufe V / Tier 4 Final bietet. Kompakt, zuverlässig und leise im Betrieb gewährleistet er leistungsstarkes Kehren unter allen Bedingungen und wird durch ein weltweites Perkins-Servicenetzt unterstützt.



Seitenbürsten

Durch ihre Arbeit entgegen der Vorwärtsbewegung der Kehrmaschine gewährleisten sie eine optimale Reinigung schwer zugänglicher Oberflächen. Der Bediener kann den pneumatischen Druck von der Kabine aus regulieren und die Drehzahl der Bürste einstellen, wodurch die Wartungskosten gesenkt werden.

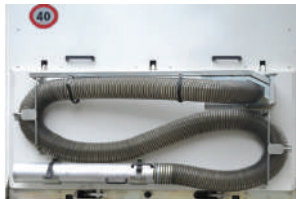

Saugschlauch

Ein leistungsstarker und einfach zu bedienender Saugschlauch, der Abfall, große Mengen an Laub usw. aufnimmt. Er ist über 5 m lang und wurde entwickelt, um schwer zugängliche Stellen und sogar stark verschmutzte Bereiche wie Durchlässe und Regenwasserkanäle zu reinigen, in denen sich Abfall ansammelt.



Dritter Pinsel

Dank ihrer Konstruktion und großen Reichweite können mit der optionalen dritten Bürste, sowohl links als auch rechts, auch die am schwierigsten zu reinigenden Bereiche erreicht werden.



Neue Generation IQAN-MD5 Steuerungssystem

Der GM955 ist mit der neuesten Generation des Parker IQAN-MD5 Displays und des IQAN-Mastercontrollers ausgestattet. Das IQAN-MD5 Touchscreen-Display, kombiniert mit der IQAN-elektronischen Steuereinheit, überwacht die Maschine kontinuierlich und führt die erforderliche Selbstdiagnose durch.

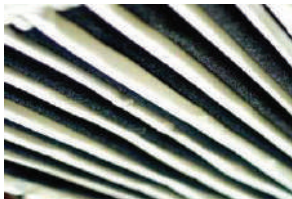

Spezieller PM10-Schadstofffilter

Hergestellt aus einem speziellen Mikrostrukturgewebe, das selbst kleinste Staubpartikel auffängt und gleichzeitig die Luft ungehindert durch die Filtermembran strömen lässt. Diese einzigartige Eigenschaft verlängert die Lebensdauer des Filters erheblich und reduziert die Wartungskosten ohne Effizienzverlust.

GREEN MACHINES

Es kann überall auf der Welt eingesetzt werden - von heißen, trockenen und staubigen bis hin zu eisigen Wetterbedingungen.

Unabhängige 4-Rad-Lenkung mit großen 22,5-Zoll-Rädern.

Staubsauger, der die PM10-Staubemissionen im Vergleich zu Luftkehrmaschinen um bis zu 99 % reduziert.

Ausgestattet mit einem industriellen Perkins-Dieselmotor mit 129,4 kW Leistung.

Großer 24 m² Containerfilter mit Rüttelvorrichtung (PM2,5).

Hydraulische Höhenverstellung ermöglicht es, die Höhe der Maschine anzuheben, um Hindernisse wie beispielsweise Fahrbahnschwellen zu umfahren.



Die kippbare Kabine ist an Stoßdämpfern aufgehängt, was einen schnellen Zugang zum Motor und den Hydrauliksystemen ermöglicht. Dadurch können Wartungsarbeiten einfach und hocheffizient durchgeführt werden, was Zeit und Geld spart.

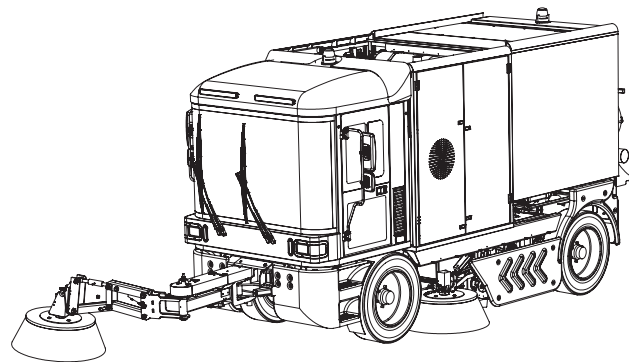
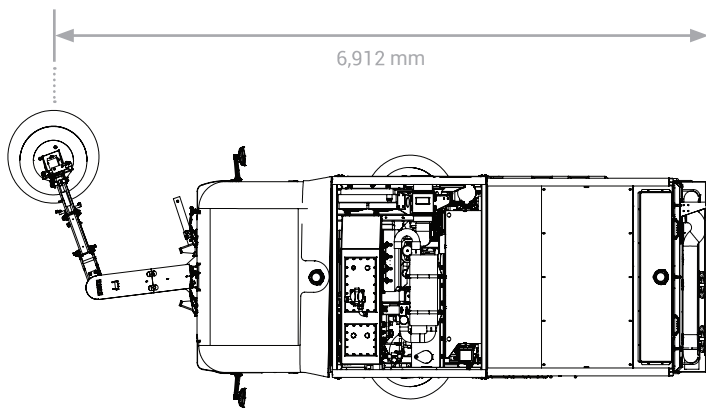
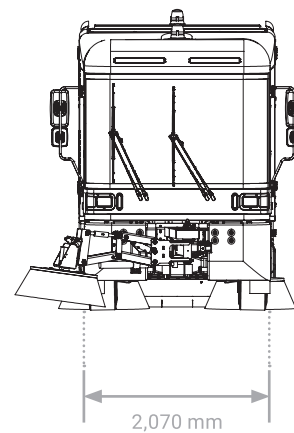
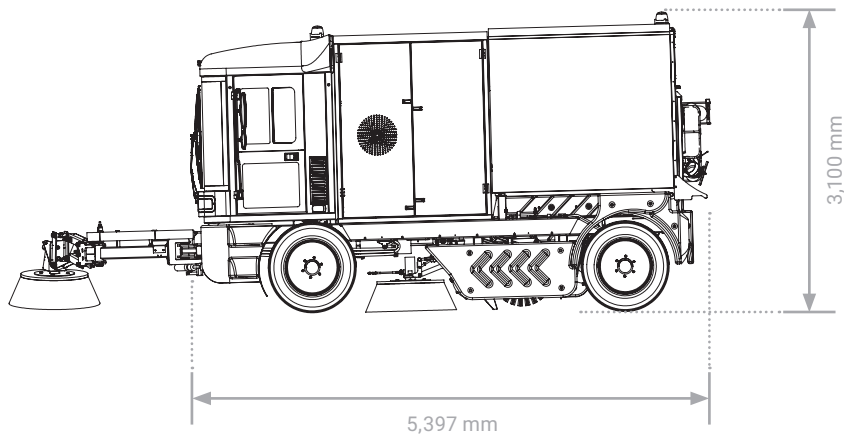



Green Machines International B.V.
The Netherlands
+389 43 551 100
office@greenmachines.com

Green Machines Veles DOO
North Macedonia
+389 43 551 100
office@greenmachines.com

Green Machines Inc.
5644 Kearny Mesa Rd, Unit B
92111 San Diego, CA, USA
T: +1 877 817 0342
T: +1 619 780 6772
F: +1 626 884 5164

GM Sweepers UK Ltd.
United Kingdom
Sales: +44 (0) 1324 611666
Spares: +44(0)1324 578880
sales@greenmachines.com
spares@greenmachines.com